

1:10

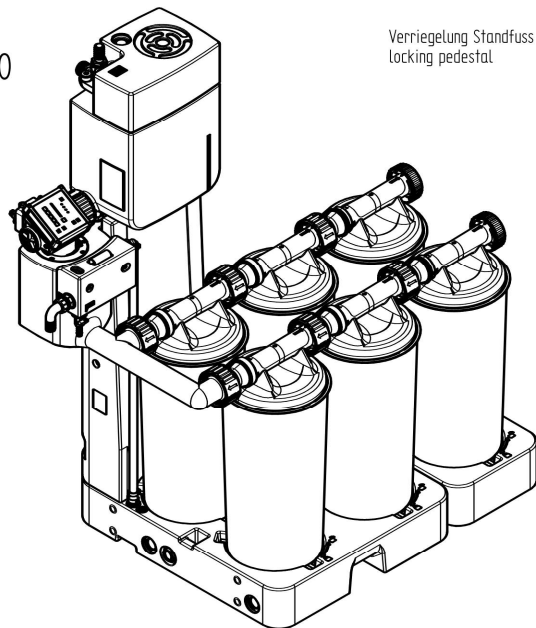

Verriegelung Messkammer & Reinwasserbehälter /
locking measuring chamber & pure water tank

Kondensatzlauf/
condensate IN
(3x G1/2, 1x G1)

Schwimmer/
flush type fluid indicator

Steuerung (FRC) /
electronic device (FRC)

Druckentlastungskammer/
pressure release chamber

Messkammer & Reinwasserbehälter /
measuring chamber & pure water tank

Trübungsröhrchen /
reference turbidity tube

Reinwasserausgang/
water OUT
(\varnothing 23mm)

Standfuss /
pedestal

Testhahn/
test valve

Abschlusskappe /
end cap

Kartusche /
cartridge

Steigkanal /
ascension pipe

Verriegelung Standfuss /
locking pedestal

Befestigungspunkt/
mounting point

Sammler /
collection drain

Reinigungsöffnung/
cleanout

Verriegelung /
locking

Technische Änderungen vorbehalten!
Technical modifications are subject to change without notice, errors not excluded

Allgemeintoleranzen für
Schweißkonstruktionen
General tolerance for
welded construction
DIN 8570 / 18

Allgemein-
toleranzen
General
tolerance
ISO 2768-m-k

Werkstückkanten
Part edges
DIN 6784



Maßstab / scale

1:10

Gewicht / weight

60 kg

Format

A2

Werkstoff / material

Benennung / Titel

Öl-Wasser-Trenner CSQ-P90
Oil water separator CSQ-P90

Zeichnungs-Nr. / Drawing no.

ZMP-S101795



Rev. Änderung / changes Date Name

Gez.	19.09.23	S.Tal
Gepr.	19.09.23	T.Tappe

Name